

Барабанная галтовка

ПАСПОРТ И РУКОВОДСТВО ПО
ЭКСПЛУАТАЦИИ
МАГ-15.01.000.00 ПС-РЭ
(ОСНОВНОЕ)

ООО «Центр инженерных услуг «МОДЕЛЬЕР»

Подольск, ул. 8 марта, д. 2

8 (495) 532-53-12

Model-r.ru

1 Использование по назначению

1.1 Общие положения

Перед началом эксплуатации установки проверить, отсутствие дефектов устройств безопасности, а также проверьте следующее:

- 1) Рядом с установкой не должны находиться не имеющие доступа к выполнению работ люди;
- 2) Установка находится в помещении при температуре воздуха от -20°C до $+40^{\circ}\text{C}$ и защищена от попадания влаги на рабочие части.
- 3) Рабочий персонал обеспечен спец одеждой и средствами индивидуальной защиты;
- 4) Отсутствие на установке и внутри неё посторонних предметов.

1.2 Подготовка изделия к использованию

- 1) Проверить наружное состояние оборудования. Все крышки должны быть закрыты, защитные кожухи должны быть установлены, на корпусе оборудования и внутри него не должно находиться посторонних предметов.
- 2) Проверить состояние электрооборудования визуально, проверить целостность изоляции проводов и кабелей.
- 3) Проверить крепление отдельных сборочных единиц и деталей установки.

- 4) Заземлить оборудование. Заземлению подлежат **барабанная галтовка и пульт управления.**
- 5) Подключить установку к сети электропитания 220 В, 50 Гц.
- 6) Проверить установку на холостом ходу, для этого нажать кнопку **«ПУСК»** (Приложение 2 Поз.1). Включить установку на 3-4 сек, выставив время на таймере (Приложение 2, Поз.2) и повернув переключатель **РЕВЕРС** (Приложение 2 Поз.3) в одном из направлений, а затем на более продолжительное время.

1.3 Использование изделия

1.3.1 Порядок действия обслуживающего персонала при выполнении задач применения изделия

- 1) Засыпать в барабан абразивные гранулы (керамические, фарфоровые, пластиковые и т.д. В комплект поставки не входят).
- 2) Положить детали в барабан с абразивом.
- 3) Закрыть крышку барабана на натяжные замки.
- 4) Установить необходимое время работы на таймере на пульте установки (Приложение 2, Поз.2). При необходимости время работы можно менять в процессе обработки деталей.
- 5) Нажать кнопку **«ПУСК»** (Приложение 2, Поз.1).

- 6) Повернув переключатель **Реверс** (Приложение 2 Поз.3) в одном из направлений.
- 7) Регулировка скорости вращения барабана осуществляется путём вращения потенциометра Регулятор оборотов (Приложение 2, Поз.4).
- 8) Отключение установки осуществляется:
- автоматически (по истечению времени на таймере);
 - ручное отключение установки:
 - путём переключения **Реверса** (Приложение 2 Поз.3) в нейтральное (центральное) положение;
 - путём нажатия кнопки «СТОП» (Приложение 2, Поз.1);
- 9) Увеличить время обработки деталей можно следующими способами:
- Повернуть ручку на Таймере (Приложение 2, Поз.2) до необходимого нам значения (возможно изменение данного значения во время работы)
- 10) После отключения установки необходимо довернуть барабан в положение, когда дверца окажется вверху, путём нажатия и удержания или кратковременного нажатия кнопки (Приложение 3 Поз.1) «Вращение барабана в загрузочно/разгрузочное положение» на самой установке. Вращение барабана будет осуществляться **ТОЛЬКО В ТОМ СЛУЧАЕ** если не активна кнопка «СТОП».

- 11) Извлечь обработанные детали из барабана.
- 12) Для продолжения работы повторите шаги 2...10 (по мере необходимости нужно досыпать или менять абразивные гранулы).
- 13) По окончании работы отсоединить установку от сети.

Приложение 1. Конструктивная схема установки



Рис. 1 Схема барабанной галтовки:

1 – Рама; 2 – Барабан; 3 – Кожух;

Приложение 2. Органы управления на установке

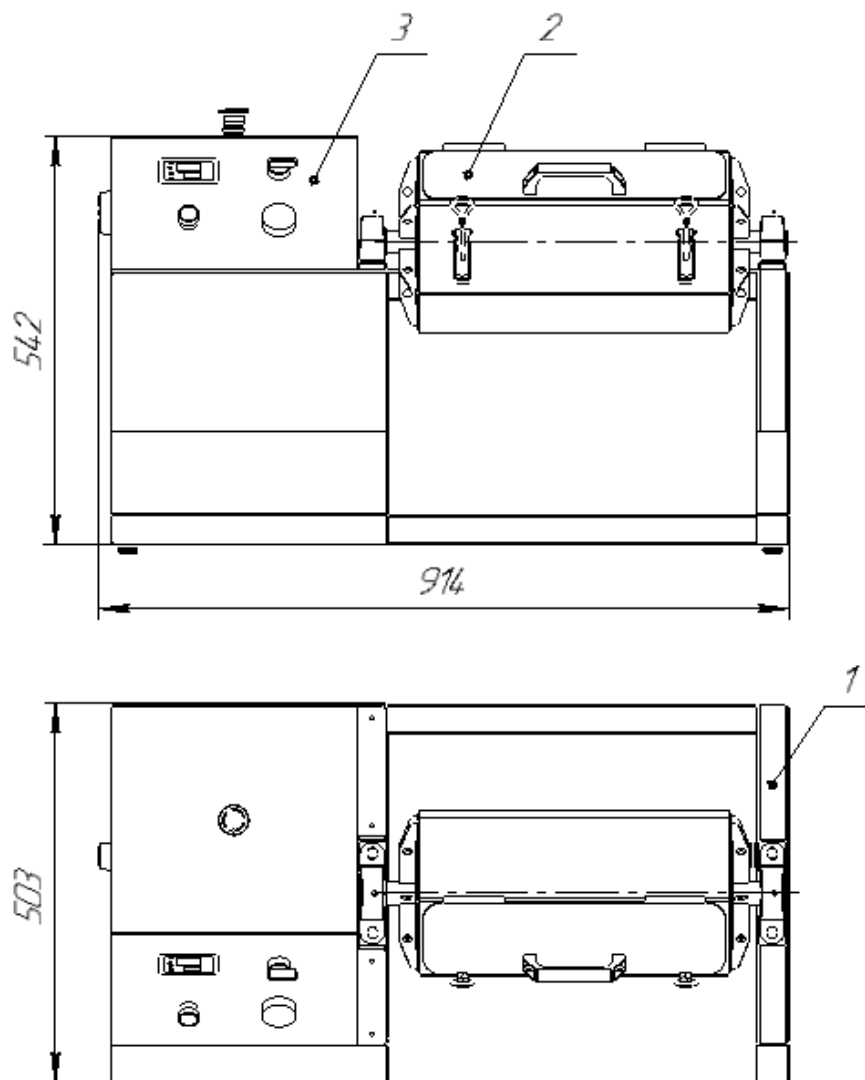
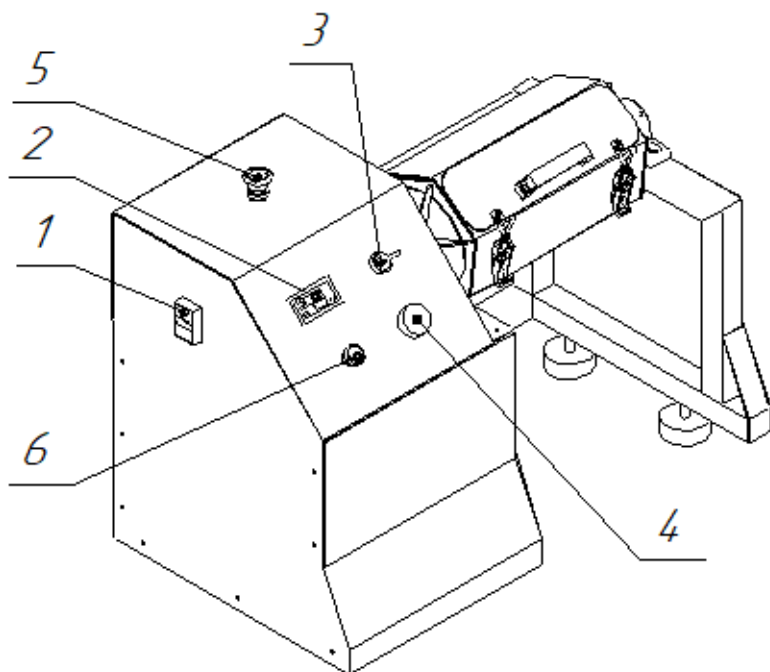

Рис.3 Органы управления на установке:

1 – Кнопка «СЕТЬ»; 2 – Таймер; 3 – Переключатель реверса (направление вращения); 4 – Регулятор оборотов; 5 - Кнопка

«Аварийный СТОП»

6 – Кнопка «Вращение барабана в загрузочно/разгрузочное положение»;